

Atıksu ve Foseptik Terfi İstasyonları

## BLACKBOX SERİSİ



## TEKNİK DOKÜMAN



# BLACKBOX Serisi

## ATIKSU ve FOSEPTİK TERFİ İSTASYONLARI



### Kullanım Alanı

Polietilen malzemeden yapılmış "BLACKBOX", karşı basınç seviyesinin altında kalan yerlerden ve yüzeylerden gelen atık suların toplandığı ve bu suların daha yüksekte bulunan kanalizasyon şebekesine basılmasını sağlayan kapalı toplama tankı sistemidir. BLACKBOX, küçük alanlarda bile optimal kullanıma izin veren bir yapıya sahiptir.

### Standart Tasarım

- Tank hacimleri 400 litre, 750 litre ve 1000 litredir.
- Tankın üzerinde bulunan özel kapak, içeride oluşan kokunun dışarı sızmasını engeller.
- Enduro Serisi dalgıç pompalarımız ile tank içerisinde biriken atıksu en kısa sürede tahliye edilir.
- Dalgıç pompalar tank içerisine kızak sistemi kullanılarak monte edilmektedir. Kızak sistemi, pompanın tank içerisinden hızlı bir şekilde çıkarılmasına veya indirilmesine kolaylık sağlar.
- Pompanın basma hattında bulunan toplu çek-valf sayesinde basılan atık suyun tanka geri dönmesi engellenmiştir. Böylelikle çalışma kaybı azaltılmış, elektrik tüketimi ve pompanın çalışma ömrü için avantaj yaratılmıştır.
- Pompalar ile beraber 10 metre taşıma zinciri ve 5 metre kablolu seviye flatörü verilmektedir.

Pompa Modeli	Blackbox 400	Blackbox 750	Blackbox 1000
Enduro 50-160 1,5 kw 2900 devir, Açık Çarklı (D), Vorteks (X), Parçalayıcı Bıçaklı (PB)	x	x	x
Enduro 50-160 2,2 kw 2900 devir Açık Çarklı (D), Vorteks (X), Parçalayıcı Bıçaklı (PB)	x	x	x
Enduro 50-160 3 kw 2900 devir Açık Çarklı (D), Vorteks (X), Parçalayıcı Bıçaklı (PB)	x	x	x
Enduro 50-160 4 kw 2900 devir, Açık Çarklı (D), Vorteks (X), Parçalayıcı Bıçaklı (PB)	-	x	x
Enduro 50-160 5,5 kw 2900 devir, Vorteks (X), Parçalayıcı Bıçaklı (PB)	-	x	x
Enduro 50-200 3 kw 2900 devir Açık Çarklı (D)	-	x	x
Enduro 50-200 4 kw 2900 devir, Açık (D), Parçalayıcı Bıçaklı (PB)	-	x	x
Enduro 50-200 5,5 kw 2900 devir Açık (D), Parçalayıcı Bıçaklı (PB)	-	x	x
Enduro 50-200 7,5 kw 2900 devir Açık (D), Parçalayıcı Bıçaklı (PB)	-	x	x
Enduro 50-200 11 kw 2900 devir Açık (D), Parçalayıcı Bıçaklı (PB)	-	x	x

Farklı tank kapasitelerinde kullanılacak uygun pompa modelleri

Tabloda bulunan modeller dışında tank içerisine yerleştirmek istediğiniz pompa modellerimiz için lütfen firmamızla irtibata geçiniz.

## Opsiyonel Tasarım

- 1500 litre, 2000 litre veya daha yüksek kapasitelerde tanklar modelleri
- Atık suyun tanka girişinde sudaki büyük katı parçacıkları tutacak sepet ızgara sistemi
- Tank içerisinde paslanmaz çelik tesisat
- Tank içerisinde 3 adet armut tipi seviye flatörü



## BlackBOX 400 Boyutsal Özellikler

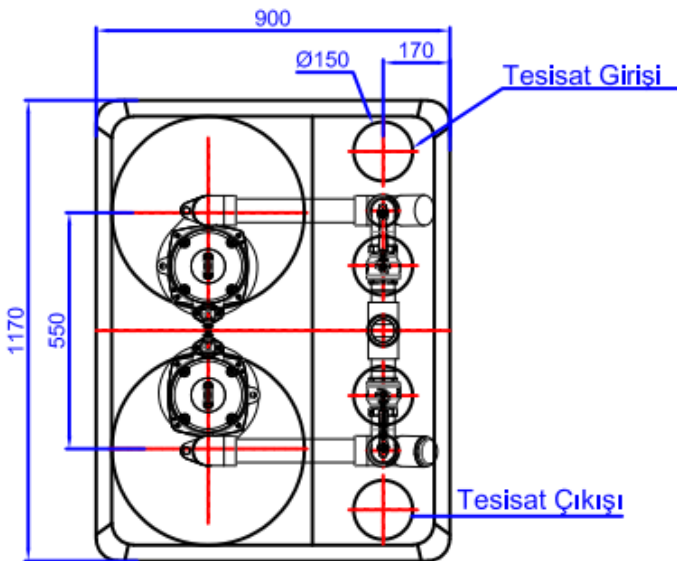
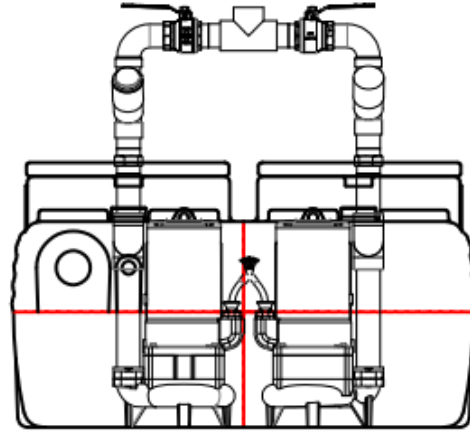
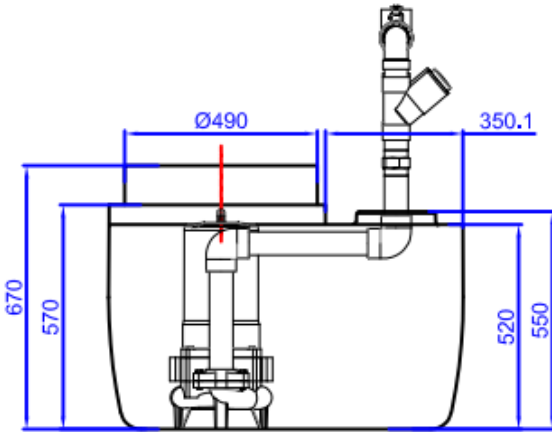

## BlackBOX 750 Boyutsal Özellikler

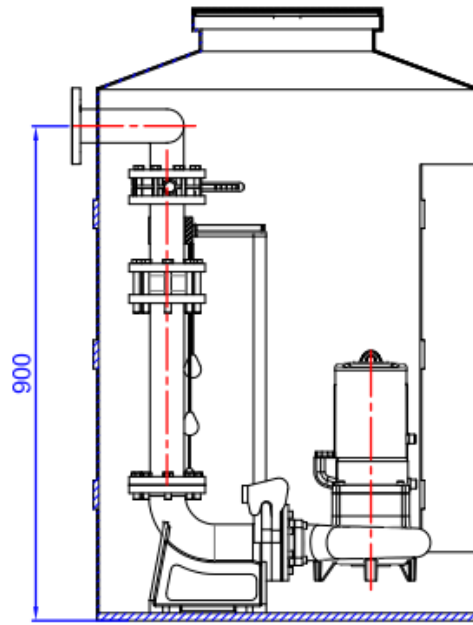
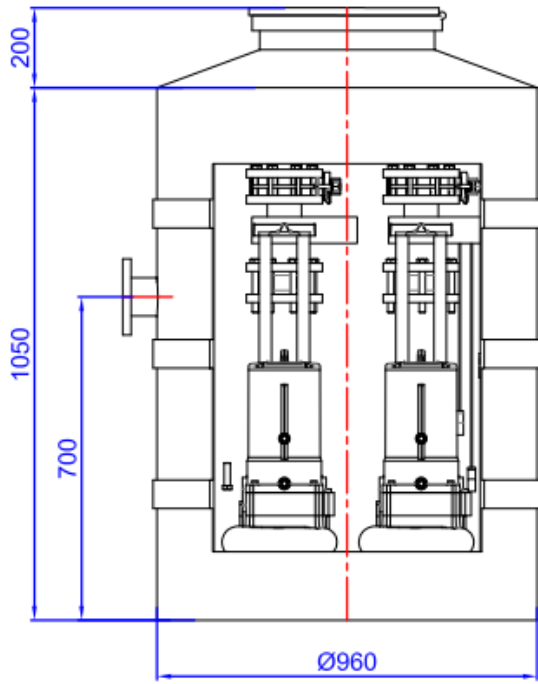

## BlackBOX 1000 Boyutsal Özellikler

