

Dalgıç Pompalar

## ENDURO Lite SERİSİ



## TEKNİK DOKÜMAN

**MAS** **DAF**  
Mas Grup



# ENDURO 50 Lite – ENDURO 100 Lite – ENDURO 150 Lite

Drenaj Dalgıç Pompalar

## Genel Özellikler



Mas Grup

### Tanım

ENDURO 50, 100, 150 Lite serisi pompalar, monofaze elektrikli, kurulumu kolay, otomatik çalışan, flatörlü drenaj dalgıç pompalardır.

50 Hz ve 60 Hz frekanslarında imal edilmektedirler.

### Kullanım Alanları

Noryl malzemeden yapılmış açık çarka sahip bu pompalar, maksimum 14 m yüksekliğe kadar olan şelale, bodrum, süs havuzu, bina, drenaj çukuru ve birikinti sularda kullanılmakta olup, 3 mm'yi geçmeyen partikülleri sorunsuz tahliye etmektedir.

### Pompa Malzeme Özellikleri

Pompa Gövdesi	: PPH
Çark	: Noryl
Mil	: AISI 304 INOX
Sıvı Sıcaklığı	: 0 – 30 °C
Koruma Sınıfı	: IP 68
İzolasyon	: Cl.F
Kablo Uzunluğu	: 10 m
Mekanik Salmastra	: Silisyum/Silisyum

*Aşırı yüklemelere karşı monofaze modellerde termik koruma mevcuttur.*

Tip	Pano	Açık Çark	Kapalı Çark	Bıçaklı	Paslanmaz (AISI 304 INOX)	Döküm Çark (GG25)	Noryl Çark
ENDURO 50 Lite		✓					✓
ENDURO 100 Lite		✓					✓
ENDURO 150 Lite		✓					✓

### Pompa Teknik Özellikleri

Tip	MOTOR							POMPA									
	kW	V	Hz	A	d/d	Kapasitör uf	Vc	Giriş Çıkış	Ø mm	H mm	Kg	m <sup>3</sup> /h	1	3	5	7	10
ENDURO 50 Lite	0.37	220	50	1.7	2900	10	450	1"	147	248	4.5	mss	8	6	4	-	-
ENDURO 100 Lite	0.65	220	50	4.3	2900	20	450	1 ¼"	180	326	11		10.5	10	9	7	-
ENDURO 150 Lite	1	220	50	4.4	2900	25	450	1 ¼"	180	326	12		13.5	12.5	11	9	4

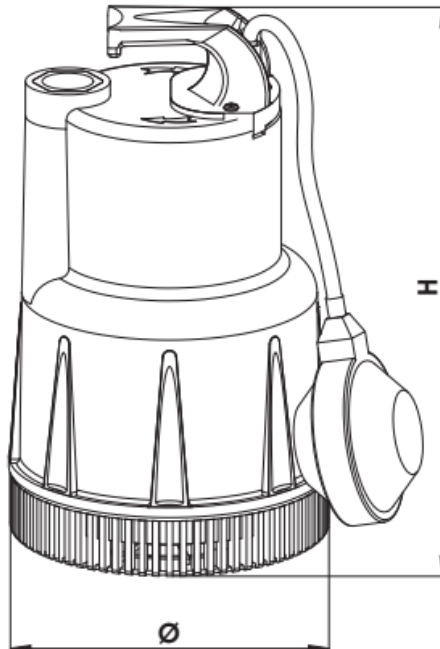

## ENDURO 150S Lite

Az Kirli Sular İçin Dalgıç Pompalar

### Genel Özellikler



Mas Grup

### Tanım

ENDURO 150S Lite tipi pompalar, monofaze elektrikli, kurulumu kolay, paslanmaz gövdeli, otomatik çalışan, flatörlü drenaj dalgıç pompalardır.

50 Hz ve 60 Hz frekanslarında imal edilmektedirler.

### Kullanım Alanları

AISI 304 INOX paslanmaz çelik malzemeden yapılmış kapalı çarka sahip bu pompalar, maksimum 20 m yüksekliğe kadar olan şelale, bodrum, süs havuzu, bina, drenaj çukuru ve birikinti sularda kullanılmakta olup, 6 mm'yi geçmeyen partikülleri sorunsuz tahliye etmektedir.

### Pompa Malzeme Özellikleri

Pompa Gövdesi	: INOX
Çark	: AISI 304 INOX
Mil	: AISI 304 INOX
Sıvı Sıcaklığı	: 0 – 30 °C
Koruma Sınıfı	: IP 68
İzolasyon	: Cl.F
Kablo Uzunluğu	: 10 m
Mekanik Salmastra	: Silisyum/Silisyum

*Aşırı yüklemelere karşı monofaze modellerde termik koruma mevcuttur.*

Tip	Pano	Açık Çark	Kapalı Çark	Bıçaklı	Paslanmaz (AISI 304 INOX)	Döküm Çark (GG25)	Noryl Çark
ENDURO 150S Lite	✓		✓		✓		

### Pompa Teknik Özellikleri

Tip	MOTOR								POMPA									
	kW	HP	V	Hz	A	d/d	Kapasitör uf	Kapasitör Vc	Giriş Çıkış	W mm	L mm	H mm	Kg	m <sup>3</sup> /h	3	8	12	16
ENDURO 150S Lite	1.1	1.5	220	50	6.2	2900	25	450	1 ½"	185	260	350	19.7	mss	16.5	14	11	7.5

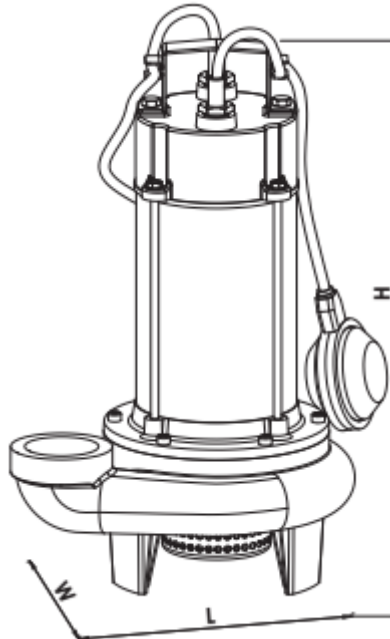

# ENDURO 150F Lite

Foseptik Dalgıç Pompalar  
Genel Özellikler



Mas Grup

## Tanım

ENDURO 150F Lite tipi pompalar, monofaze elektrikli, otomatik taşınabilir, kirli sularda çalışan, flatörlü dalgıç pompalardır.

50 Hz ve 60 Hz frekanslarında imal edilmektedirler.

## Kullanım Alanları

AISI 304 INOX paslanmaz çelik malzemeden yapılmış açık çarka sahip bu pompalar, maksimum 12 m yüksekliğe kadar birikinti suların, 20 mm'yi geçmeyen, çok katı olmayan partikül ihtiva eden kanalizasyon sularının, endüstriyel ve evsel atıkların, yağmur sularının tahliyesinde; süs amaçlı küçük çaplı şelalelerde kullanılmaktadır.

## Pompa Malzeme Özellikleri

Pompa Gövdesi	: PPH
Çark	: AISI 304 INOX
Mil	: AISI 304 INOX
Sıvı Sıcaklığı	: 0 – 30 °C
Koruma Sınıfı	: IP 68
İzolasyon	: Cl.F
Kablo Uzunluğu	: 10 m
Mekanik Salmastra	: Silisyum/Silisyum

*Aşırı yüklemelere karşı monofaze modellerde termik koruma mevcuttur.*

Tip	Pano	Açık Çark	Kapalı Çark	Bıçaklı	Paslanmaz (AISI 304 INOX)	Döküm Çark (GG25)	Noryl Çark
ENDURO 150F Lite		✓			✓		

## Pompa Teknik Özellikleri

Tip	MOTOR							POMPA											
	kW	HP	V	Hz	A	d/d	Kapasitör uf	Vc	Giriş Çıkış	W mm	L mm	H mm	Kg	m³/h	3	6	9	11	16
ENDURO 150F Lite	1.1	1.5	220	50	5.2	2900	25	450	2"	185	195	400	13	mss	9	8	7	6	3

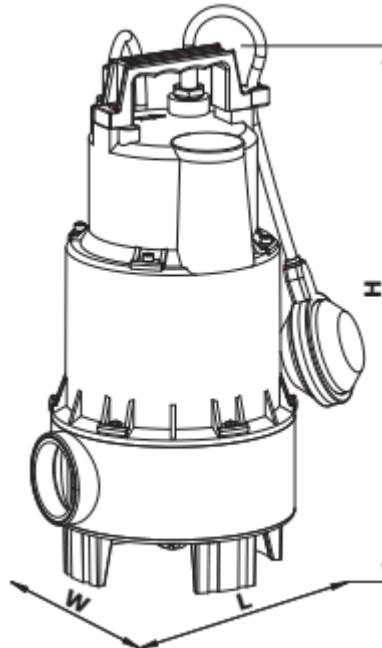

## ENDURO 200S Lite

Az Kirli Sular İçin Dalgıç Pompalar

### Genel Özellikler



Mas Grup

### Tanım

ENDURO 200S Lite tipi pompalar, monofaze elektrikli, kurulumu kolay, paslanmaz gövdeli, otomatik çalışan, flatörlü drenaj dalgıç pompalardır.

50 Hz ve 60 Hz frekanslarında imal edilmektedirler.

### Kullanım Alanları

Dökme demir malzemeden yapılmış açık çarka sahip bu pompalar, maksimum 20 m yüksekliğe kadar olan şelale, bodrum, süs havuzu, bina, drenaj çukuru ve birikinti sularda kullanılmakta olup, 6 mm'yi geçmeyen partikülleri sorunsuz tahliye etmektedir.

### Pompa Malzeme Özellikleri

Pompa Gövdesi	: AISI 304 INOX
Çark	: GG25 Döküm
Mil	: AISI 304 INOX
Sıvı Sıcaklığı	: 0 – 30 °C
Koruma Sınıfı	: IP 68
İzolasyon	: Cl.F
Kablo Uzunluğu	: 10 m
Mekanik Salmastra	: Silisyum/Silisyum

*Aşırı yüklemelere karşı monofaze modellerde termik koruma mevcuttur.*

Tip	Pano	Açık Çark	Kapalı Çark	Bıçaklı	Paslanmaz (AISI 304 INOX)	Döküm Çark (GG25)	Noryl Çark
ENDURO 200S Lite	✓	✓				✓	

### Pompa Teknik Özellikleri

Tip	MOTOR								POMPA										
	kW	HP	V	Hz	A	d/d	Kapasitör uf	Vc	Giriş Çıkış	W mm	L mm	H mm	Kg	m³/h	3	8	12	16	20
ENDURO 200S Lite	1.35	1.8	220	50	6,5	2900	30	450	2"	200	280	430	21,5	mss	18	16	13	10	6

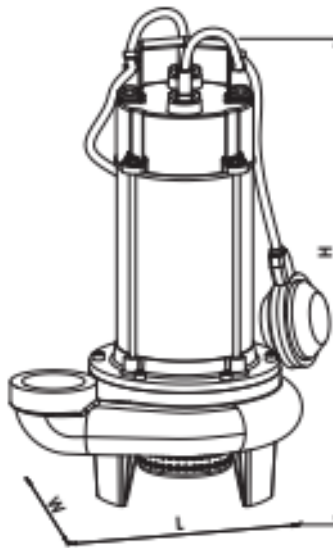

# ENDURO Lite Serisi

Dalgıç Pompalar

Performans Eğrileri



Mas Grup

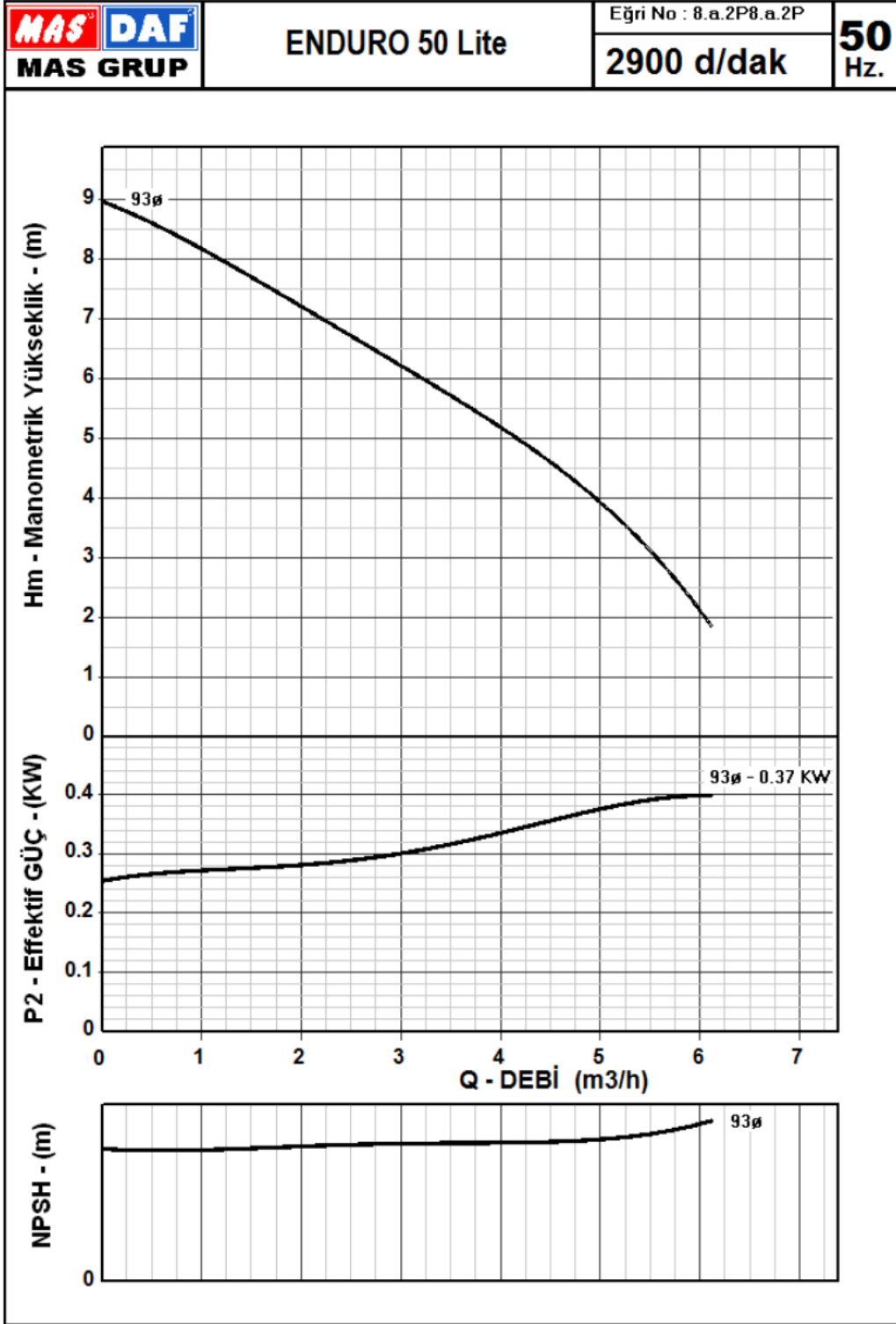

# ENDURO Lite Serisi

Dalgıç Pompalar

Performans Eğrileri



Mas Grup

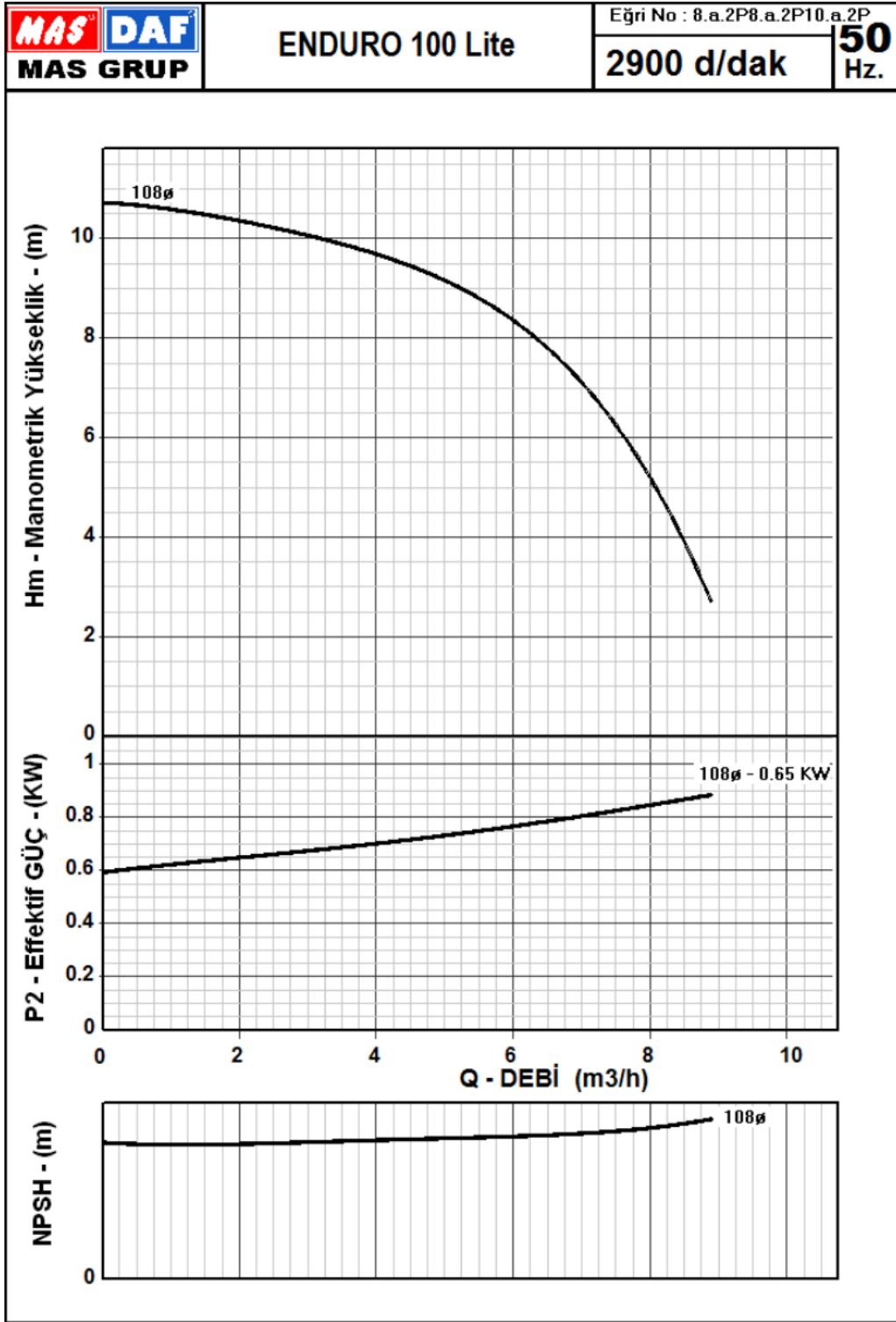

# ENDURO Lite Serisi

Dalgıç Pompalar

Performans Eğrileri



Mas Grup

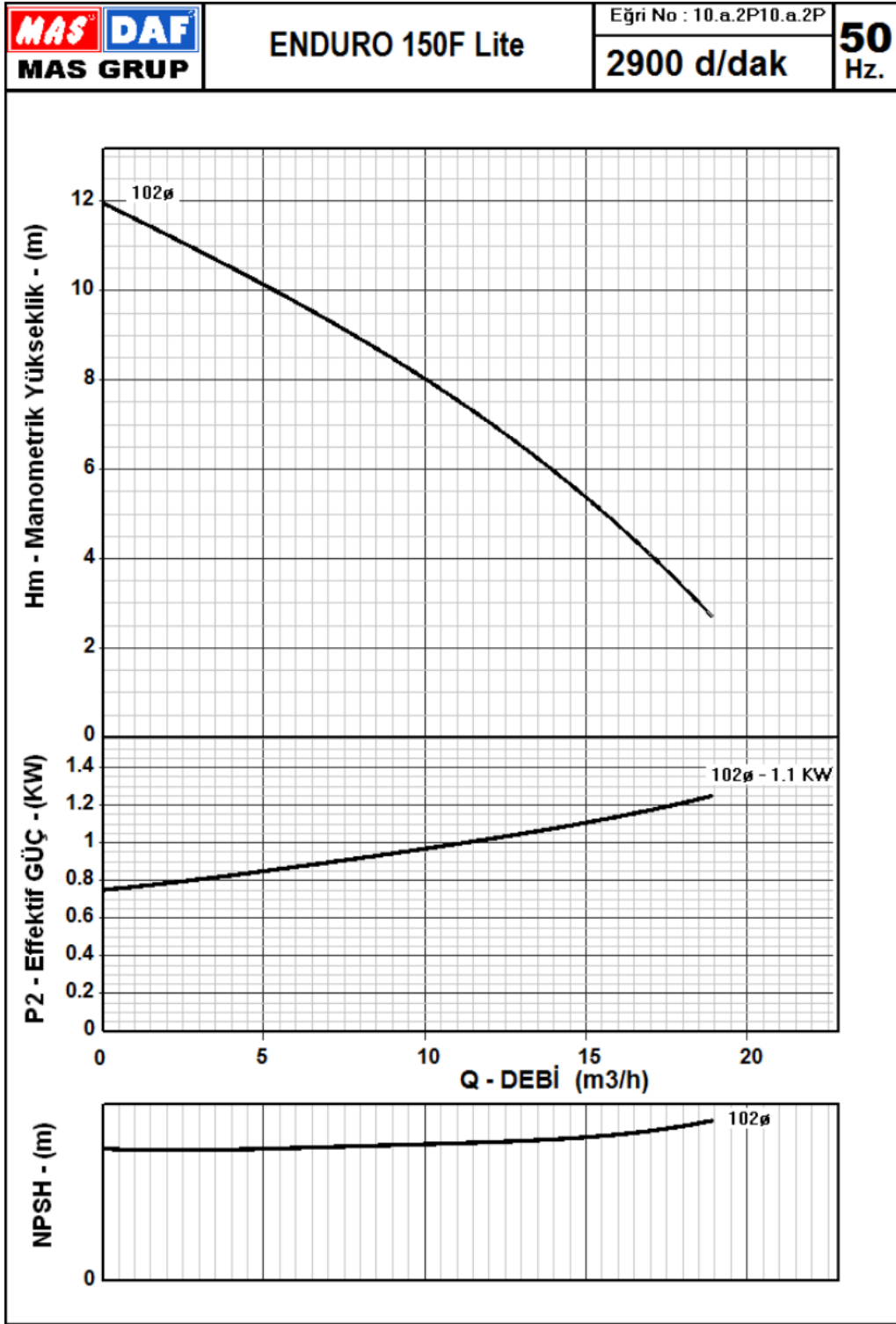



# ENDURO Lite Serisi

Dalgıç Pompalar

Performans Eğrileri



Mas Grup

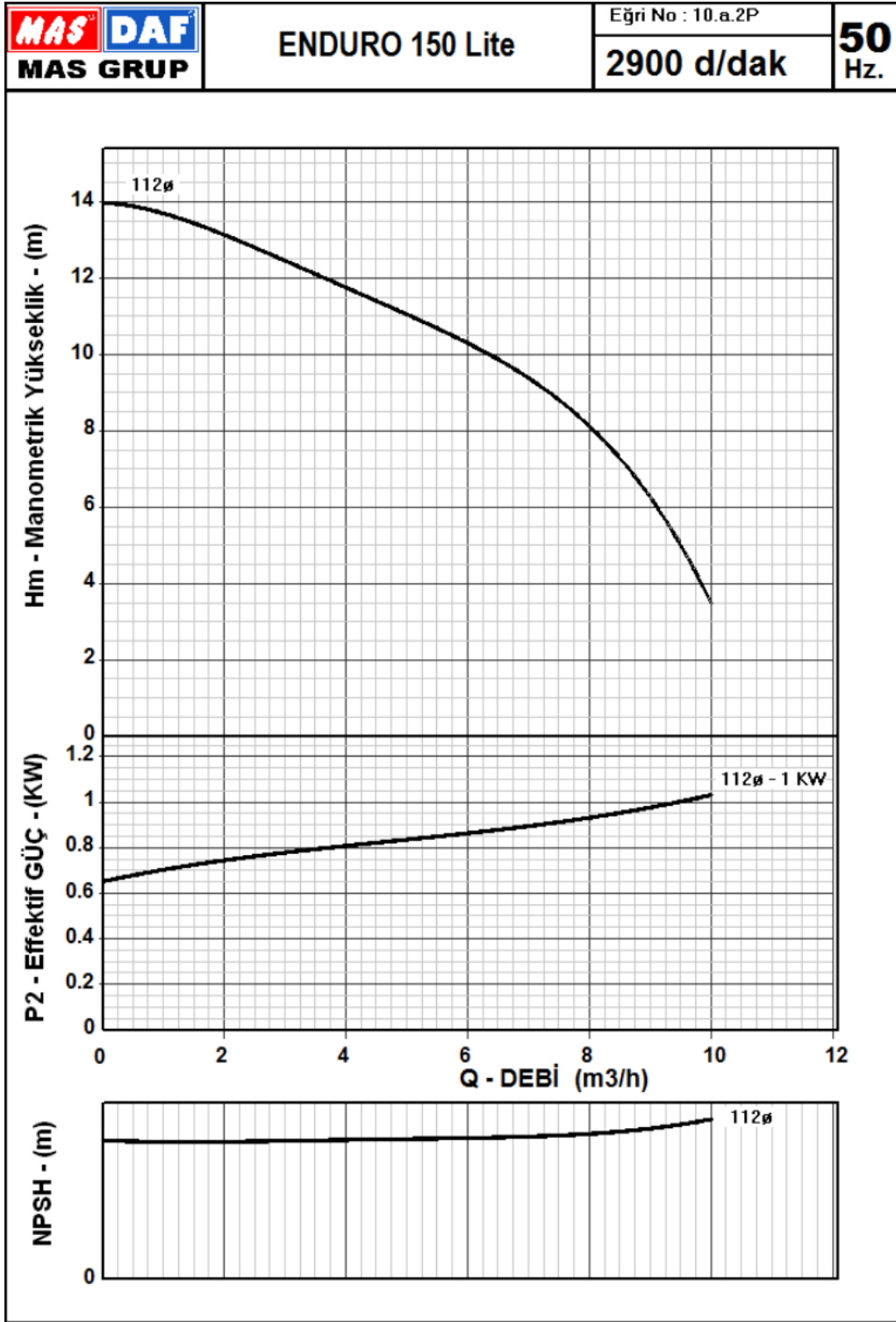

# ENDURO Lite Serisi

Dalgıç Pompalar

Performans Eğrileri



Mas Grup

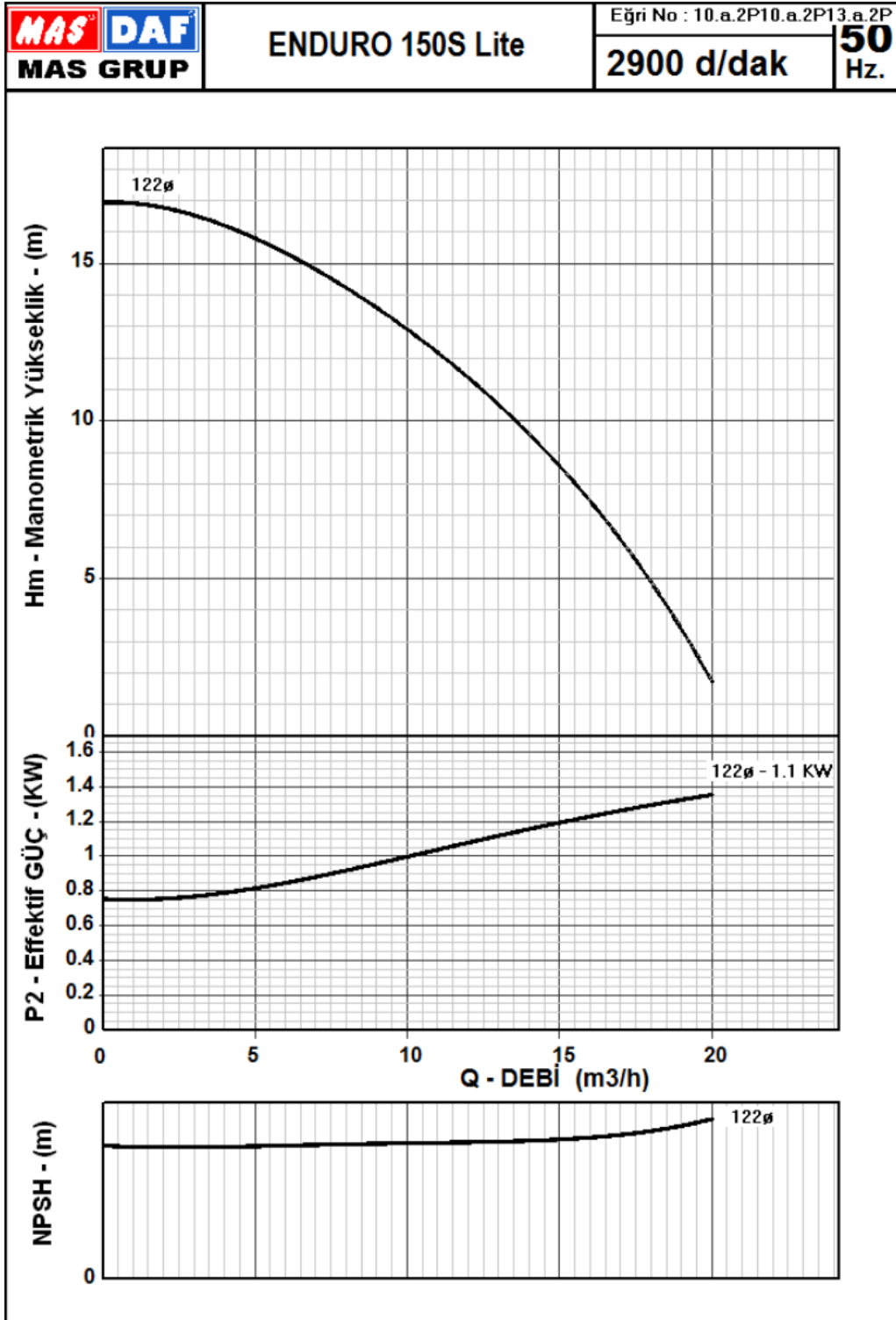

# ENDURO Lite Serisi

Dalgıç Pompalar

Performans Eğrileri



Mas Grup

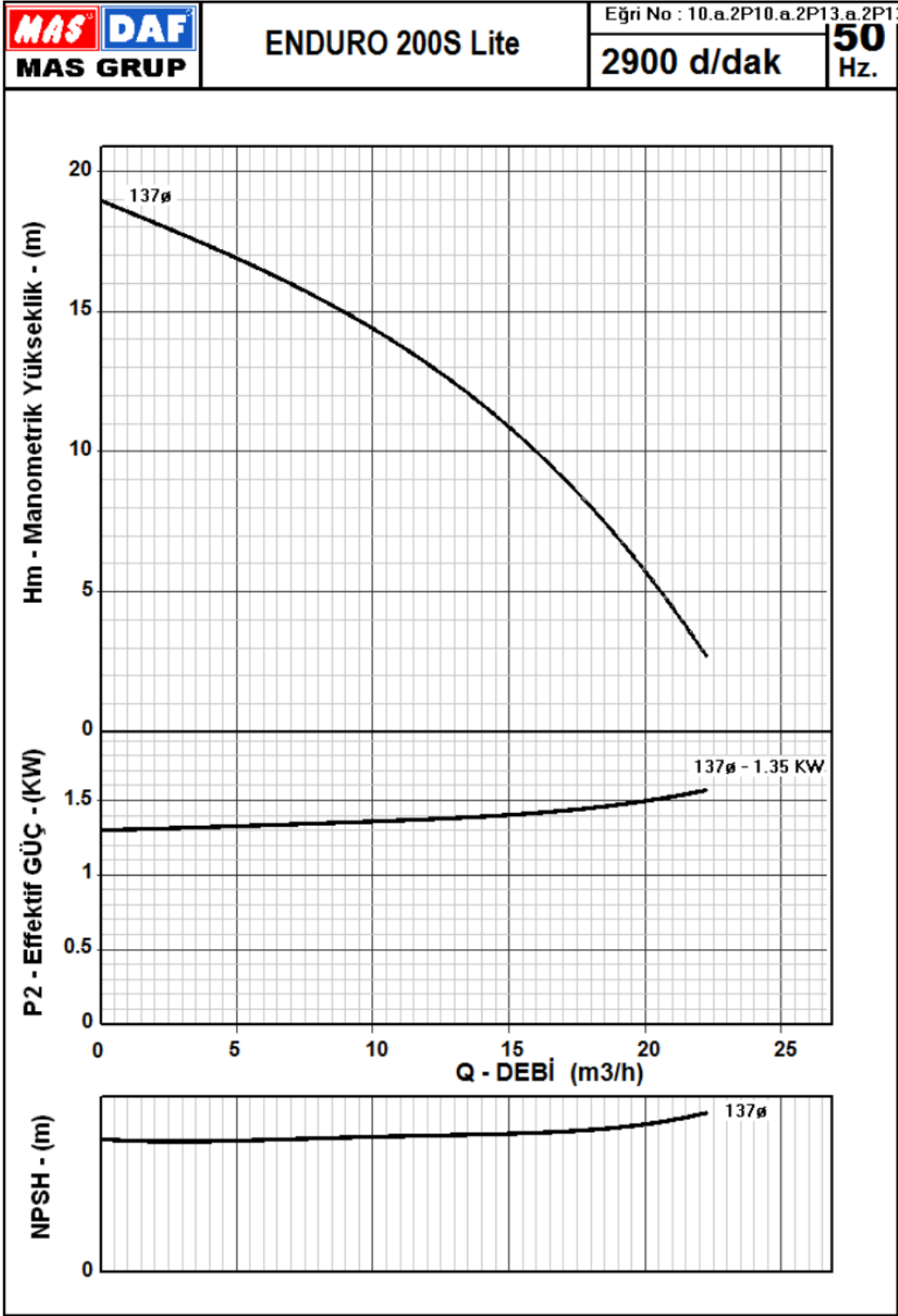



## **Mas Grup**

### **Merkez/ Merkez Servis:**

Aydınlı Mah. Birlik OSB. 1.No'lu Cadde No:17 Tuzla - İSTANBUL / TÜRKİYE  
Tel: 0 (216) 456 47 00 pbxFax: 0 (216) 455 14 24

### **Ankara Bölge Müdürlüğü:**

Aşağı Öveçler Mah. 1329 Sok. No:6/9 Öveçler ANKARA / TÜRKİYE  
Tel: 0 (312) 472 81 60-67 Fax: 0 (312) 472 82 51

### **Fabrika:**

1. Organize Sanayi Bölgesi Parsel 249/5 Beyköy - DÜZCE / TÜRKİYE  
Tel: 0 (380) 553 73 88 Fax: 0 (380) 553 71 29

---

[www.masgrup.com](http://www.masgrup.com) [info@masgrup.com](mailto:info@masgrup.com)